

**SEEPEX.**  
ALL THINGS FLOW

# 全面深入的解决方案 产品系列和型号



## 每位客户的理想输送方案。

在必须以尽可能低脉动地输送含固或不含固的从低粘度到高粘度的、腐蚀性或磨蚀性介质时，西派克螺杆泵、破碎切割机及其控制系统可以提供理想的解决方案。模块化的整泵系统——包括8个产品系列27种型号——可以为每一位客户提供量身定制的解决方案。

SEEPEX(西派克)于1972年在德国博特罗普(Bottrop)成立，如今已经是世界领先的螺杆泵领域专家，在70多个国家设有代表处。西派克以众多专利成为业内创新的领导者——持续开发新产品和新技术。这些创新与开发转化为高能效以及显著降低的生命周期成本。

在环保、可再生能源、食品和饮料、农业、纺织及其他行业：西派克泵在所有关键行业中均可靠运行。对西派克来说客户的声音非常重要，通过全面了解用户的整体情况，定制针对性的解决方案。

此外，为配合用户降低运营成本，延长整泵系统生命周期，西派克在服务方面，设计和提供各项专业服务项目。精益求精，通过对服务项目的不断创新与开发，西派克致力于为客户提供最佳解决方案这一终极目标。输送无限！

模块化整泵系统

**8产品系列**  
**27型号**

针对客户的解决方案

**锐意创新**

降低生命周期成本

**高能效**

## 模块化、创新，适于任何应用。

西派克制造的螺杆泵的专业特点：输送单元由单螺旋结构转子和双螺旋定子啮合组成的几何结构构成。每台泵都是在现代化的质量管理体系下，采用最先进的技术来，根据各个行业、应用及介质情况设计制造出来的。

**广阔的应用范围**

西派克模块化整泵系统由8个系列和27种型号组合而成——适合输送所有粘度的、高含固的磨蚀性和腐蚀性物料。在额定工作温度范围内，输送能力从0.06 l/h最高达500 m³/h (0.016 USGPH-2,200 USGPM)，而不受出口压力或含固率的影响。最大压力差达48 bar (720 psi)，特殊工况可以更高。

**柔和、精确、无故障**

输送剪切敏感介质通常要求泵具有特定性能，比如最低内部滑移量的低剪切率，精确计量以及最低脉动。西派克泵集成了所有这些重要性能。另外，泵的输送腔在从吸入端到排出端的移动过程中，体积无变化，也无需止回阀防止回流。

**高自吸能力**

典型的所有标配吸入室的西派克螺杆泵都具有优秀的自吸性能并且运行可靠——即使，气态液体——自吸能力也可以达9 m (29.5 ft.)。

**多样性**

西派克泵的安装方便——即可以水平安装、也可以垂直安装，或者其他任何位置。泵的流向可轴的反转而反向流动。对于非流动性物料，可以通过选配开口式漏斗和送料装置送入泵送元件——转子/定子。

**维护便利**

从电机插入式连接、万向节、密封的布置和拉杆对接法兰结构，以及SCT灵巧输送技术都反映出西派克的宗旨——追求便于的维修保养的极致设计。

**经济实用**

西派克承诺保证技术最先进的产品、品质最高的所有部件、最优化的设计和生产制造能力——从而获得整泵长久的使用寿命和低的运行成本。

输送能力

**从0.06 L/H到**  
**500 M³/H**  
**(0.016 USGPH到**  
**2,200 USGPM)**

工作压力

**最高达48 BAR**  
**(720 PSI)**

工作温度

**-20 °C至+180 °C**  
**(0-360 °F)之间**

高自吸能力

**最高达9 M (29.5 FT.)**

## SCT - 灵巧输送技术.



大幅降低维护成本  
**最高达85%**

寿命延长  
**最高达200%**

生命周期成本  
**显著降低**

低因能耗  
**高能效**

灵巧输送技术(SCT)让维护更快更便捷, 更换转子和定子的时间大幅减少可达**85%**, 从而大幅缩短停机时间, 生命周期成本大幅降低。获得国际专利认证的SCT型泵可以根据具体应用工况设置转子/定子密封线, 还可以补偿磨损使转子和定子的使用寿命延长两倍以上。在各个行业、各个应用中西派克SCT型泵几乎可以输送所有介质。

### 特性和优点

- 生产率提高、停机时间减少
- 维护时间缩短**85%**
- 集成的调节装置, 将转子和定子使用寿命提高**200%**
- 显著降低的生命周期成本
- 更轻的部件, 更快的维护及组装/拆卸, 只需最少的人力
- 高效还来自更低的能耗
- 维护简便, 无需特殊工具
- 更小的安装空间要求, 基本维护时, 吸入体和排出管路保持原位
- 环保, 部件易于回收利用

### 一级泵

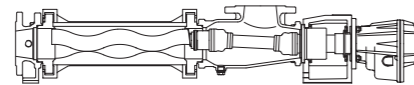

### 二级泵

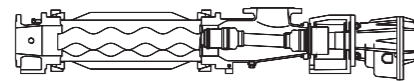

## SCT更多选择

这项创新的尖端技术更进一步地满足用户要求。SCT型泵目前有两个规格: 压力到**4 bar**的一级泵以及压力到**8 bar**的二级泵。两种级别的SCT型泵都具有一系列共同的特性和优点。

### 一级泵

- 分体式橡胶定子
- 可以快速拆卸结构的灵巧转子
- 转子和定子密封线可以根据应用要求调节
- 更低的功率要求
- 更高的效率
- 发生磨损可以重新调整密封线
- 由于密封线可调, 部件使用寿命延长
- 无需特殊工具
- 维护成本降低
- 双即插即用传动结构
- 易于异物清除, 降低损伤风险
- 国际专利

### 二级泵

- 分体式橡胶定子
- 可以快速拆卸结构的灵巧转子
- 转子和定子密封线可以根据应用情况进行调节
- 更低的功率要求
- 更高的效率
- 发生磨损可以重新调整密封线
- 由于密封线可调, 部件使用寿命延长
- 无需特殊工具
- 一体式锁位辅助装置
- 维护成本降低
- 双即插即用传动结构
- 易于异物清除, 降低损伤风险
- 专利申请中

压力  
**最高达4 BAR  
(60 PSI)**

压力  
**最高达8 BAR  
(120 PSI)**

## N系列 - 标准泵.



输送能力  
最高达**500 M<sup>3</sup>/H**  
(**2,200 USGPM**)

压力  
最高达**48 BAR**  
(**720 PSI**)

N系列是西派克螺杆泵的基础系列。N系列几乎适用于所有行业——用于传输各种粘度的，含固或不含固的介质——可以提供各种规格的转子/定子，确保整泵经济地运行。

### 特性和优点

- 2种型号
- 各种规格的转子/定子(传统型, 6L长导程型, 截面三角形型)
- 脉动最低、流量均匀
- 自吸能力强, 即使是气、液混合介质, 也可自吸达9 m (29.5 ft.)水柱
- 低剪切率
- 多种安装形式可选
- 可通过大粒径固体
- 泵的转向和输送方向可逆
- 转速可变, 流量大小直接由转速决定

BN型

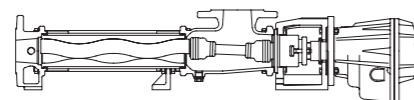

NS/N型

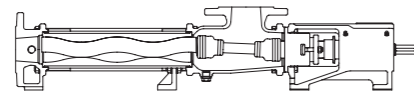

## D系列 - 计量泵.



输送能力  
最高达**0.06-1,000 L/H**  
(**0.016-264 USGPH**)

压力  
最高达**24 BAR**  
(**360 PSI**)

西派克计量泵有着高度重复率。该系列适用于各种粘度的含固或不含固的，甚至是腐蚀性的物料的输送，输送脉动低并且精确到每一滴。

### 特性和优点

- 6个型号
- 模块化结构, 部件更换便捷
- 高精度
- 低脉动输送, 无需脉动阻尼器
- 流量稳定, 不受压力影响
- 低剪切性
- 高精度计量
- 流量调节无需阀门
- 防物料回流无需止回阀、气锁或封堵固体
- 根据不同计量要求, 可提供各种驱动和控制系统

MD型

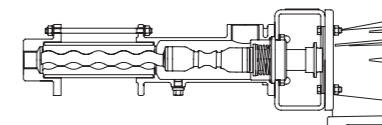

MDF型

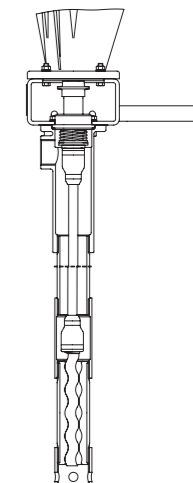

MDP型

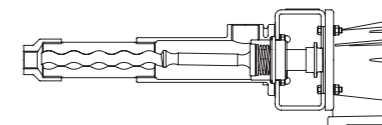

MDC型

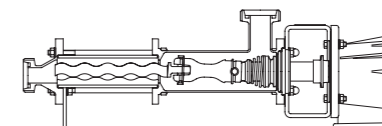

MDTC型

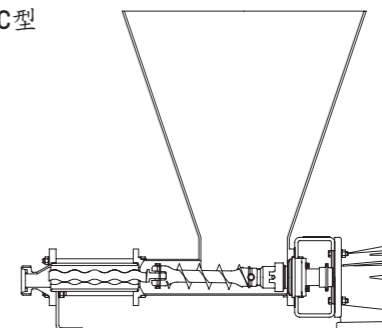

MDT型

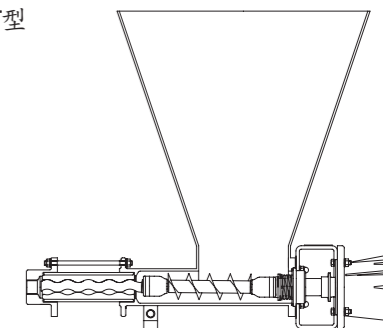



## T系列 - 开放式料斗泵.

西派克开放式料斗泵用于输送流动性低或没有流动性的粘稠的、半固态的物料。该系列有九个型号, 每个型号有多种规格, 几乎可以覆盖所有行业。

### 特性和优点

- 敞开式料斗和进料螺旋料设计
- 产品优化配置: 敞开式料斗和进料螺旋可根据具体工艺要求调整
- 万向节和插销连接检修快捷, 维护方便
- BTM型泵配有切割刀组切割粉碎泵内物料



输送能力  
**最高达500 M<sup>3</sup>/H  
(2,200 USGPM)**

压力  
**最高达36 BAR  
(540 PSI)**

BTQ型

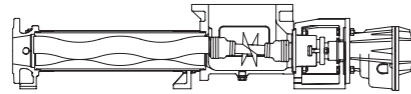

BTHE/BTH型

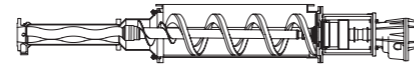

BT型

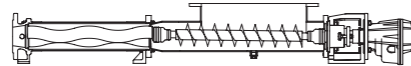

BTES型

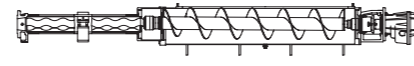

BTM型

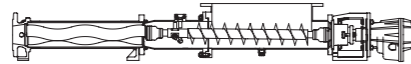

BTEI型

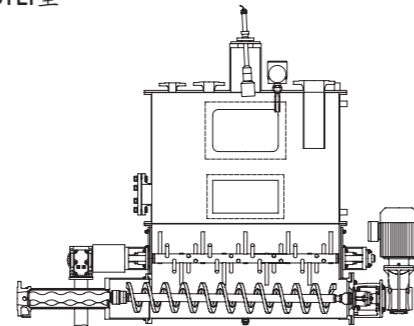

BTE型

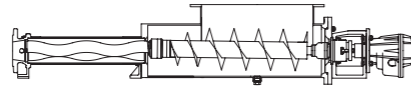

BTI型

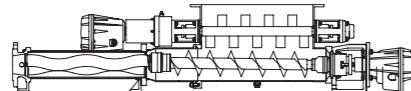

## T系列 - BTEX型 苛刻输送工况应用

输送能力

**20-80 M<sup>3</sup>/H  
(90-350 USGPM)**

压力

**最高达8 BAR  
(120 PSI)**

西派克BTEX型螺杆泵, 采用高强度, 增强型设计组件, 用于农业和沼气行业等领域的极端输送工况。在这些应用中, 输送的物料可能含有石块、木块或金属件等杂质。BTEX泵可在输送过程中将这些杂质从物料中分离并通过检查口清除。

可拆卸挤压仓设计, 便于维护保养。根据不同应用, 料斗和挤压仓上的接口可以注入所需液体。

该泵型可选择干运行保护、压力监控和液位监控等保护、监控选项。

### 特性和优点

- 高强度, 增强型设计组件, 适用于极端工况
- 增大的过流面积
- 杂质可在特殊设计的料斗中被分离
- 加大口径的检查口可以轻易清除分离出杂质
- 大容量进料螺旋推进叶片, 可在推进过程中充分搅拌固液混合发酵物料
- 可拆卸挤压仓设计, 便于维护保养

BTEX型

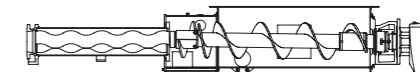

## CS系列 - 卫生泵.



输送能力

**30 L/H-130 M<sup>3</sup>/H  
(0.132-572 USGPM)**

压力

**最高达24 BAR  
(360 PSI)**

西派克CS系列食品级卫生泵：适用于食品、饮料、制药、化妆品和个人护理品等要求洁净、无菌和卫生的行业。CS系列卫生泵符合最高的柔和输送、卫生、清洁和在线灭菌要求。不同型号根据美国3-A卫生标准，采用FDA认证的部件组装，符合EHEDG（欧洲卫生工程设计集团）规范和美国3-A级乳制品标准。

特性和优点(对应具体泵型)

- 3个型号
- CIP/SIP在线清洁、在线灭菌
- 经过考验的卫生级机械密封
- FDA标准和3-A级认证组件
- 无需特殊工具，维修便捷
- 低剪切超柔和输送
- 专业输送各类从低粘度到高粘度物料
- 稳定的输送能力和输送压力
- 转速可调，流量与转速成正比
- 低剪切率

BCS0型

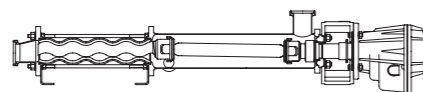

BCSB型

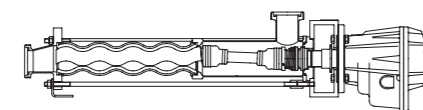

BTCS型

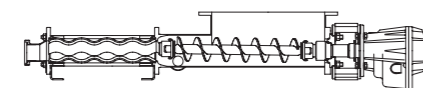

## E系列 - 立式泵.



输送能力

**30 L/H-300 M<sup>3</sup>/H  
(0.132-1,320  
USGPM)**

压力

**最高达12 BAR  
(180 PSI)**

西派克立式泵用于排空沉淀池、污水坑、罐体、浮渣坑记忆以及各种容器内的液体。主要输送各种从低粘度到高粘度，磨蚀性或腐蚀性物料。根据应用工况定制，易于维护、运行成本低。总而言之，我们的立式泵是对其他泵送系统的高性价比的替代方案。

特性和优点

- BE型泵提供四种不同的安装形式，适应不同应用
- 脉动最小、流量均匀
- 可按需要深度设计
- 提高可用的NPSH值(必需汽蚀余量)
- 该泵型可以直接安装在“罐”中，以便进一步提高装置汽蚀余量
- 可以安装在封闭系统中(符合环保法规)

BE型  
半潜入式  
U型安装

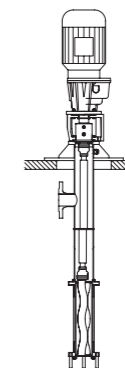

BE型  
半潜入式  
O型安装

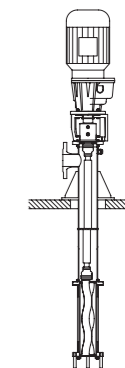

BE型  
半潜入式  
K型安装

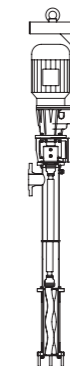

BE型  
半潜入式  
W型安装

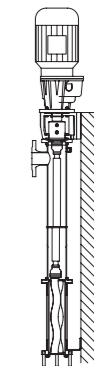

## W系列 - 摆动泵.



输送能力  
最高达**10 M<sup>3</sup>/H**  
(44 USGPM)

压力  
最高达**4 BAR**  
(60 PSI)

西派克摆动泵在许多行业中均运行可靠。所有粘度的液态物料，即使含固率高都可以被高效输送。不同于标准螺杆泵，该泵型转动部件只有一个万向节，这也是会“摆动”的原因。

### 特性和优点

- 转动部件只有一个万向节
- 结构简洁，维护方便经济性高
- 因为转动部件只有一个万向节
- 设计精简紧凑，(模块式)驱动直接法兰安装，节省空间
- BW型定子一端可挠性摆动

### BW型

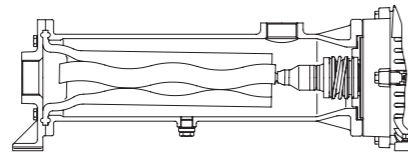

## M系列 - 切碎机.



流量  
最高达**2-150 M<sup>3</sup>/H**  
(8.8-660 USGPM)

西派克切碎机可在输送物料的过程中切碎送固体和纤维。切碎机可以保护泵及其他下游设备，提高系统运行安全性、降低运行成本。我们的切碎机适用于市政和各个行业的废水处理工段也适用于其他产业应用。

### 特性和优点

- 通过调节转速和刀盘孔的尺寸控制切碎效果
- 刀盘总承(套筒式)更换简单，维护方便
- 相比其他破碎切割技术，该技术能耗较低
- 两种型号，每个型号有两种规格
- I型——管道式设计：可与与西派克泵直接连接或安装在管道中
- U型——通用型设计：既可以安装在垂直管道上也可以安装在直接与西派克泵相连的给料罐上，不锈钢结构可选

### U型 固体 分离器

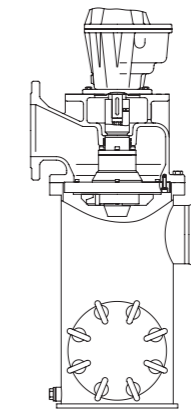

### I型

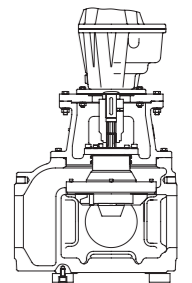



# CO系列 - 控制系统

西派克控制系统根据用户工艺量身定制专业的输送解决方案。标准功能是保护泵并确保可靠性。从开发到整泵系统的安装和开机，我们提供的标准的或定制的专业控制系统。

### 特性和优点

- 针对石灰混入有机污泥、压滤机送料、泥饼泵的压力和料位监控以及周边注射系统的专门解决方案。
- 标准化的控制功能和电子元件
- 可联网的紧凑型控制系统
- 定制化解决方案开发
- 可与用户现有DCS或SCADA系统轻松兼容
- 量身定制的解决方案：西派克能够为每一例独特应用定制控制系统。联系我们，获取最合适的解决方案。

控制柜

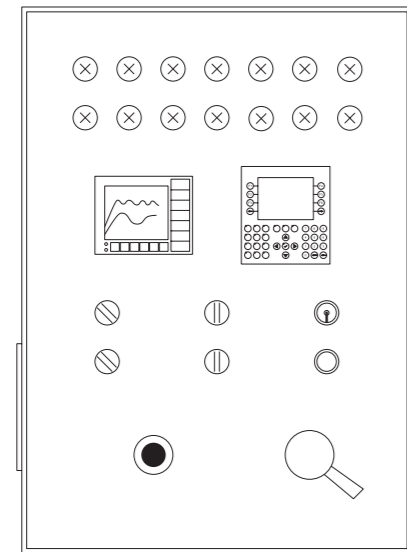

控制模块

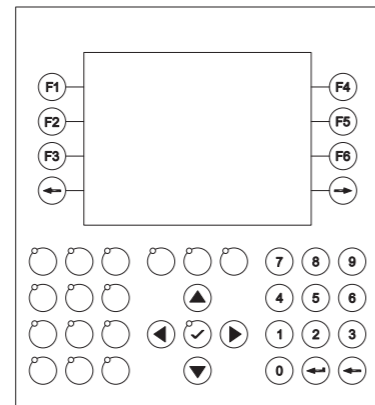

# 各个应用的输送解决方案

西派克在世界范围内的广大行业几乎所有工业和商业应用提供最优的整泵输送解决方案！

产品组	SCT	N	CS	T	D	E	W	M	CO
<b>环境技术</b>									
生活废水处理	•	•		•	•	•	•	•	•
工业废水处理	•	•		•	•	•	•	•	•
絮凝剂计量	•	•			•	•			•
污泥脱水	•	•		•			•		•
化学加药	•	•			•	•			•
烟气脱硫	•	•			•	•			•
油水分离	•	•			•	•			•
<b>公用事业/处置</b>									
淡水调节	•	•		•			•		
填埋污水输送	•	•			•	•	•		
化学加药	•	•			•	•			•
<b>电镀</b>									
化学加药	•	•			•	•			•
工艺废物处置	•	•			•	•		•	•
<b>食品/饮料行业</b>									
乳制品	•	•	•		•				
加工水果和饮料	•	•	•		•	•	•		
葡萄酒生产	•	•	•		•	•	•		•
加工蔬菜和肉类	•	•	•		•	•	•		•
啤酒厂	•	•	•		•	•	•		•
<b>制药/化妆品行业</b>									
干燥机进料	•	•			•	•		•	
添加剂计量	•	•	•		•	•			
最终产品填料	•	•	•		•	•			•
计量和填料控制	•	•	•		•	•			•
<b>渔业</b>									
鱼粉生产	•	•		•			•		
鱼加工	•	•	•		•	•	•	•	•
养鱼	•	•			•	•	•	•	•
鱼运输	•	•			•	•	•	•	•
<b>石化/石油生产/离岸</b>									
船底抽吸	•	•				•	•		•
油水分离	•	•				•	•		
废水和粪便输送	•	•			•	•	•	•	•
钻探泥浆处理	•	•		•		•	•		•
排水和消防	•	•			•	•	•		
化学产品生产	•	•			•	•	•		
<b>矿业</b>									
辅助脱水站	•	•				•	•		
脱水	•	•		•		•	•		•
除尘	•	•				•	•		•
絮凝剂计量	•	•			•	•			•
压滤器供料	•	•				•	•		•
回填和灌浆	•	•		•		•			•

产品组	SCT	N	CS	T	D	E	W	M	CO
<b>纸浆造纸行业</b>									
备料	•	•		•	•	•	•	•	
纸/纸板生产	•	•		•		•	•	•	
涂层处理	•	•			•		•	•	
胶水和颜料处理	•	•			•		•	•	
涂布机供料	•	•					•	•	
化学品计量	•	•			•				•
废水处理	•	•		•	•	•	•	•	•
<b>印染行业</b>									
颜料计量和填料	•	•	•	•	•	•			•
成分计量	•	•	•	•	•	•			•
胶乳发泡	•	•	•	•	•	•	•		•
废水处理	•	•		•	•	•	•	•	•
<b>船舶</b>									
船底污水处理	•	•				•	•	•	
油水分离	•	•			•	•	•	•	
液状淤泥输送	•	•							
废物处置	•	•		•		•	•	•	•
<b>纺织业</b>									
染料计量	•	•	•	•	•	•			
油墨输送	•	•		•	•	•	•	•	
胶乳涂布机供料	•	•			•	•	•	•	
<b>汽车/设备</b>									
除蜡	•	•			•	•	•	•	
移动脱水	•	•		•	•	•	•	•	
密封剂和防护涂料输送	•	•		•	•	•	•	•	
废油处置	•	•		•	•	•	•	•	
油漆和珞琅处理	•	•			•	•	•	•	
<b>建筑业</b>									
灰泥和石膏	•	•		•			•		
混凝土着色	•	•		•	•	•	•	•	
隧道灌浆	•	•		•			•		
废水/淤泥处理	•	•			•	•	•	•	•
脱水	•	•			•	•	•	•	•
<b>木材加工</b>									
刨花板和中密度纤维板生产	•	•			•	•	•	•	
石灰计量	•	•			•	•	•		
添加剂计量	•	•			•	•	•		
<b>化学/生物化学工业</b>									
聚合物生产	•	•	•	•	•	•	•	•	
添加剂计量	•	•	•	•	•	•	•	•	
反应剂处理	•	•	•	•	•	•	•	•	
分散体处理	•	•	•	•	•	•	•	•	
<b>制糖业</b>									
甘蔗和甜菜加工	•	•		•		•	•	•	
扩散、饱和、增稠	•	•		•		•	•	•	
结晶	•	•		•		•	•	•	
离心滤液	•	•		•		•	•	•	
废水处理	•	•				•	•	•	•
<b>陶瓷业</b>									
悬浮液处理	•	•		•			•		
添加剂计量	•	•							
<b>农业</b>									
饲养场	•	•		•	•	•	•	•	•
液体肥料输送	•	•		•	•	•	•	•	•
沼气厂	•	•		•	•	•	•	•	•
灌溉系统	•	•					•	•	•



## 西派克：卓越的系统解决方案。

西派克不仅是众所周知的螺杆泵制造领导者，而且还是定制液体/产品处理解决方案的设计及供应方面的专家。资质充分的西派克工程师非常专业——他们表现出对于泵、泵的应用以及相关行业的深入了解。他们真正努力理解客户的问题，然后制定创新、有效的工程解决方案。

西派克螺杆泵和附件包括管子、装配件、仪器以及电子控制器。全部都为各具体应用进行了优化和整合。我们考虑整个工程任务，包括文件记录和项目规划。

例如，西派克系统解决方案包括：

- 具体计量应用的泵系统包括PLC控制器和仪器
- 一个或多个泵用相关管子组装到专用滑座上
- 工艺操作控制器和控制柜
- 用于脱水污泥的过渡料斗和处理系统(蛋糕泵系统)
- 发动机和液压驱动在移动滑座上的泵
- 在手推车或拖车上的泵

另外，我们提供完整的售后服务——包括安装和调试，提供泵整个生命周期的全系列支持服务。

**SEEPEX.**  
**ALL THINGS FLOW**

**SEEPEX Pumps (Shanghai) Co., Ltd.**

西派克(上海)泵业有限公司

[www.seepex.com](http://www.seepex.com)

